

Nouveauté



ITALIA: KRONA S.p.A.
Stabilimento: Via piano, 90
Uffici: Via Romero, 1
47853 Coriano (RN) Italy - TEL. +39 0541 657040 FAX +39 0541 658211
info@k-group.com - www.krona.it

FRANCE: DPS sarl
Fax : 0478 23 89 05
dps.krona@orange.fr - www.krona.fr

CONTRE - CHÂSSIS VANTAIL DOUBLE



**KIT DE FINITION
À PEINDRE INCLUS**

**Idéal pour hauteur
2030 et 2100**

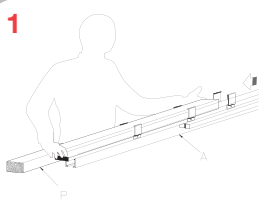

1- Enlever le polystyrène P du support du rail A et le conserver (voir n. 9)

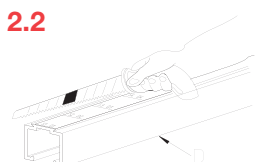

2.2- Couper le rail à la longueur indiquée (voir tableau mesures)

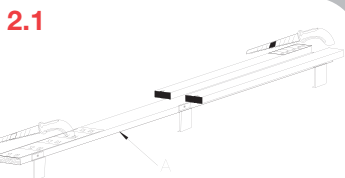

2.1- Couper aux deux extrémités à la longueur indiquée (voir tableau mesures).

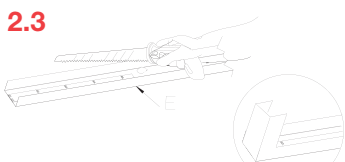

2.3- Couper la base E à la longueur indiquée voir tableau et replier de 5 cm l'extrémité (voir tableau mesures)

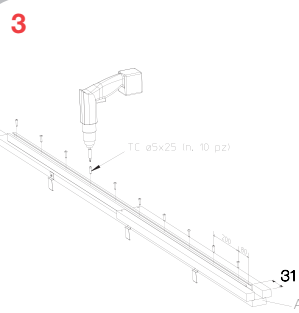

3- Fixer le rail (D) sur le support A par les vis fournies en respectant la cote 31.

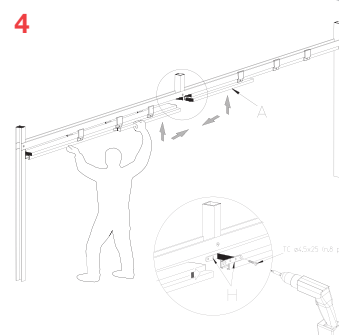

4- Joindre le 2 traverse à l'aide des pattes de jonction fournies

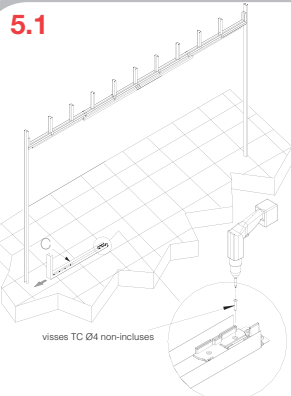

5.1 - En cas de pose sur sol fini fixer la base C contre le montant et fixer le pli de la base C au montant.

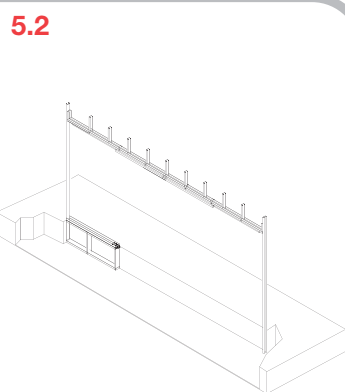

5.2 - En cas de sol à faire postformer la base C au niveau du sol fini et la fixer au montant.

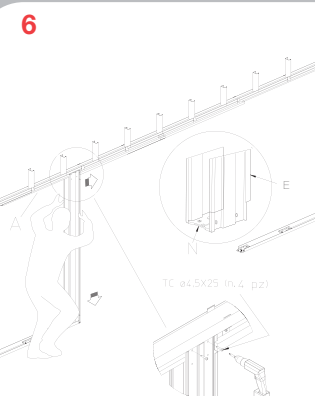

6 - Encaster les deux profilés E avec réservation pour le placé dans les sabot en plastique déjà en place et les encaster dans la rainure du support A et les visser

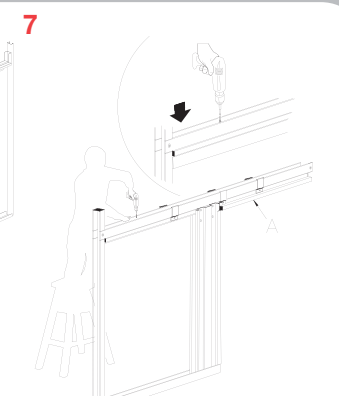

7- Mettre à niveau l'ensemble et le fixer à la traverse supérieure de la structure avec les vis en dotation.

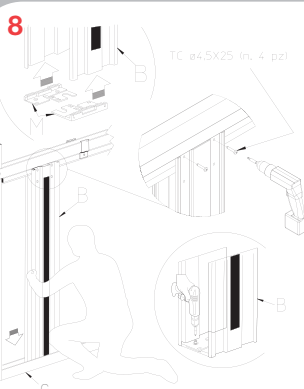

8- Fixer le deuxième sabot en dotation en le centrant et encaster des deux profilés B et les fixer à la travers A

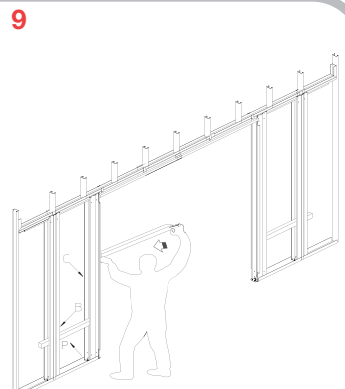

9- Se servir du polystyrène pour rigidifier l'ensemble avant de fixer les plaques de plâtre

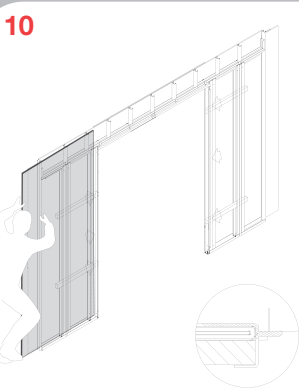

10- Insérer le panneau de plaque de plâtre dans les guides du profilé E.

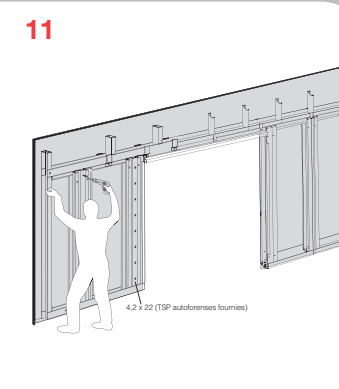

11 - Fixer les plaques de plâtre à la structure avec les vis taraud fournies.

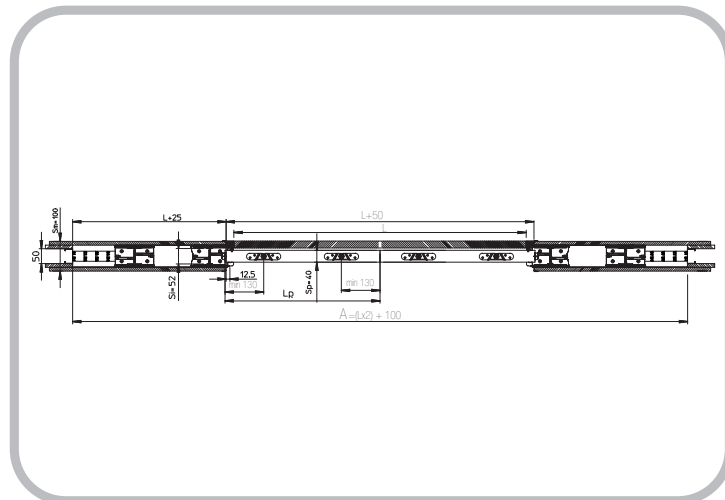
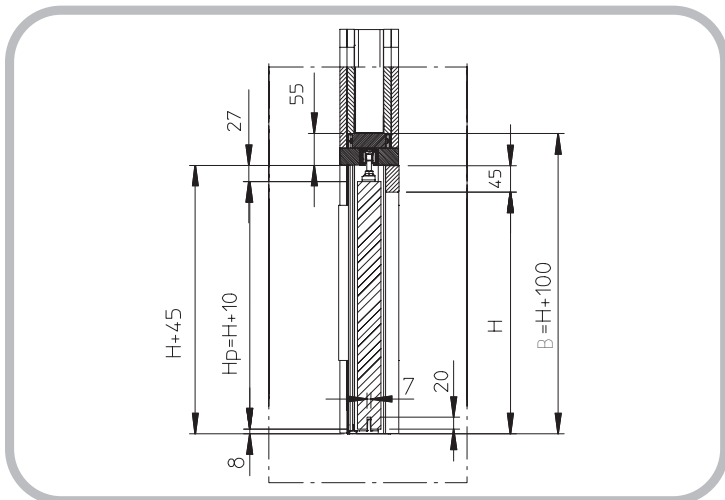
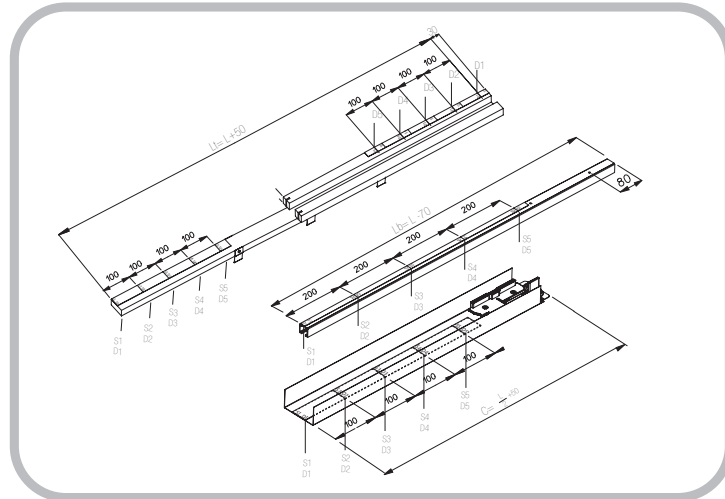
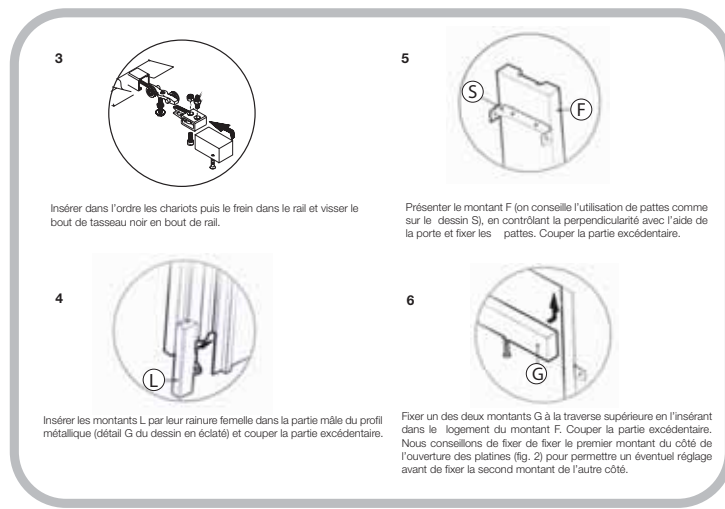
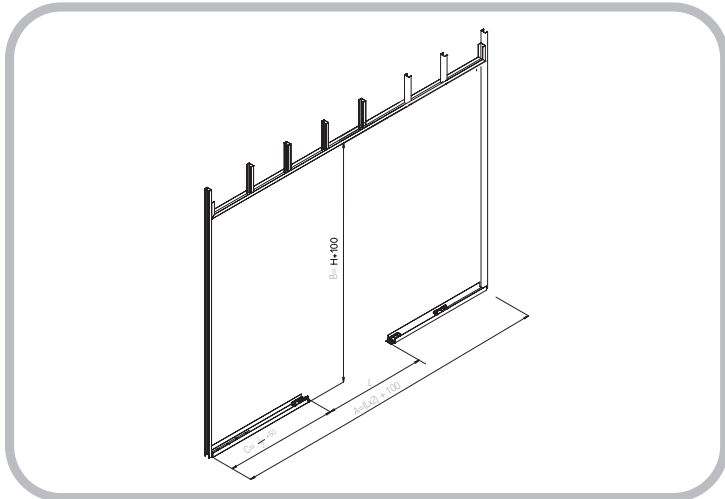
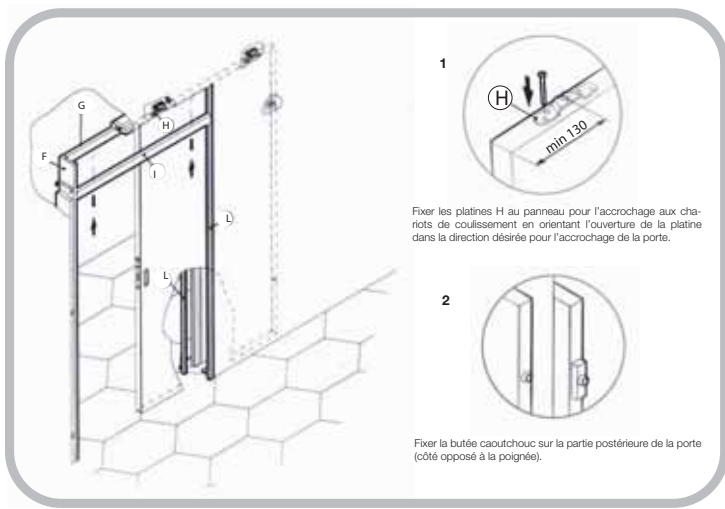

ORDRE DE TRAVAIL:

1/ installer les montants (48 mm) en premier, en respectant la largeur A (voir tableau).

2/ positionner la base C (fournie dans le Kit, en Rail de 75), au niveau du sol fini (caler éventuellement). Elle est à découper en S1 à S5 pour les portes simples et D1 à D5 pour les portes doubles selon la largeur de porte à poser

3/ positionner la traverse haute (48 mm) à 213 cm ou 220 cm, au dessus de la base C , en fonction de la porte à poser (204 ou 210)

PASSAGE FINAL			RESERVATION			VANTAIL			
L	X	H	A	X	B	C	Lp	Xp	Hp
1200	x	2030	2500	x	2130	S5 - D5	615 - 630	x	2040
		2100			2200				2110
1400	x	2030	2900	x	2130	S4 - D4	715 - 730	x	2040
		2100			2200				2110
1600	x	2030	3300	x	2130	S3 - D3	815 - 830	x	2040
		2100			2200				2110
1800	x	2030	3700	x	2130	S2 - D2	915 - 930	x	2040
		2100			2200				2110
2000	x	2030	4100	x	2130	S1 - D1	1015 - 1030	x	2040
		2100			2200				2110
1200	x	2000 - 2700	2500	x	2100 - 2800	S5 - D5	615 - 630	x	2010 - 2710
1400	x	2000 - 2700	2900	x	2100 - 2800	S4 - D4	715 - 730	x	2010 - 2710
1600	x	2000 - 2700	3300	x	2100 - 2800	S3 - D3	815 - 830	x	2010 - 2710
1800	x	2000 - 2700	3700	x	2100 - 2800	S2 - D2	915 - 930	x	2010 - 2710
2000	x	2000 - 2700	4100	x	2100 - 2800	S1 - D1	1015 - 1030	x	2010 - 2710
1200 - 2000	x	2000 - 2700	2500 - 4100	x	2100 - 2800		1015 - 1830	x	2010 - 2710

ÉPAISSEUR PARIOS FINI	SIÈGE INTÉRIEUR	ÉPAISSEUR MAX. PANNEAU	PORTÉE MAX DES CHARIOTS
100 mm	52 mm	40 mm	80 kg

TABLEAU DE CONTRÔLE

MESURE DU TRAVERS		MESURE DU RAIL		MESURE DU PROFIL	
lettre	Lt	lettre	Lb	lettre	C
S5 - D5 / D5	1250	S5 - D5	1130	S5 - D5	650
S4 - D4 / D4	1450	S4 - D4	1330	S4 - D4	750
S3 - D3 / D3	1650	S3 - D3	1530	S3 - D3	850
S2 - D2 / D2	1850	S2 - D2	1730	S2 - D2	950
S1 - D1 / D1	2050	S1 - D1	1930	S1 - D1	1050
S5 - D5 / D5	1250	S5 - D5	1130	S5 - D5	650
S4 - D4 / D4	1450	S4 - D4	1330	S4 - D4	750
S3 - D3 / D3	1650	S3 - D3	1530	S3 - D3	850
S2 - D2 / D2	1850	S2 - D2	1730	S2 - D2	950
S1 - D1 / D1	2050	S1 - D1	1930	S1 - D1	1050
	1250 - 2050		1130 - 1930		650 - 1050

FORMULES
A= (Lx2)+100
B= H+100

LÉGENDE

L = passage larg
H = passage HT
A = réservation entre les montants de 48 mm (larg)
B = réservation entre la base (posée au niveau du sol fini) et la traverse (Ht)
C = largeur de la base (à découper suivant tableau)
de S1 à S5 = découpe du rail (1 coupe), du support du rail (2 coupes) et de la base (1 coupe), pour porte à 1 vantaux
de D1 à D5 = découpe du rail (1 coupe), du support du rail (2 coupes) et de la base (1 coupe), pour porte à 2 vantaux